

Энергонезависимый газовый клапан V9500

Руководство по эксплуатации

ПРИМЕНЕНИЕ



Газовый клапан V9500 – это энергонезависимый, многофункциональный комбинированный регулятор подачи газа с механической модуляцией и термостатом для регулирования температуры газовых отопительных устройств.

Вместе с пилотной горелкой и термопарой, клапан Honeywell серии V9500 обеспечивает полностью автоматическое управление газовыми котлами, воздушными обогревателями помещений, водонагревателями и оборудованием предприятий общественного питания.

Клапан V9500 может работать на любом виде газа, имеет современную конструкцию и легко управляется одной ручкой управления. Вторая ручка служит для предварительной установки желаемой температуры.

СОДЕРЖАНИЕ

Общие сведения

Описание	2
Особенности	3

Технические характеристики

Спецификация	4
Характеристики	5
График производительности	6
График температуры	7
Размеры	8
Монтаж	9
Функционирование	10
Настройки и окончательная проверка	11
Устранение неисправностей	12
Конструкция и принцип действия	13

Разное

Информация для заказа	15
Запасные части и аксессуары	16

ОПИСАНИЕ

Энергонезависимый газовый клапан V9500 выполняет все функции, необходимые для безопасного регулирования подачи газа к пилотной и основной горелкам газовых нагревателей.

Клапан оптимизирует варианты применения стандартной конструкцией с возможностью доступа к входу и выходу клапана снизу и сбоку.

Регулятор давления или дроссель и настройка пилотного пламени доступны с верхней части клапана.

В конструкции клапана предусмотрен настраиваемый жиклёр минимального расхода.

Пусковое устройство включает в себя встроенный пьезовоспламенитель и позволяет просто и эргономично управлять клапаном одной рукой. Эта пилотная система безопасности имеет фиксатор безопасного розжига, который делает невозможным подачу газа к основной горелке при ручном выключении пилотного пламени до достаточного охлаждения термопары для взвода механизма блокировки. Конструкция пускового устройства позволяет легко перейти в ночной режим работы без изменения настройки температуры.

Регулятор давления обеспечивает широкий диапазон настройки выходного давления.

Этот регулятор может переводиться в заблокированное положение при работе на сжиженном газе (LPG).

Температура может регулироваться отдельной ручкой настройки с четкой индикацией. Термо-

стат обеспечивает высокое быстродействие как в дискретном режиме управления подачей газа, так и в режиме модуляции. Минимальная величина пламени определяется настройкой жиклера минимального расхода.

На входе клапана имеется фильтр, предохраняющий клапан от попадания грязи.

Узел пускового устройства также имеет фильтр на подачу газа к пилотной горелке и регулировку пламени пилотной горелки.

Клапан V9500 предназначен для работы с газом семейства MFD группы А (G110), MFD группы В (G120), природным газом Н (G20), природным газом L (G25) и LP (G30).

Все измерения выполняются при стандартных условиях, если специально не указаны другие условия.

Стандартные условия

- Номинальное давление на входе 25 миллибар, сухой воздух 20°C.
- Температура окружающей среды 20°C
- Показания расхода в м³/ч.
- Регистрация выходного давления через датчик, подключенный к трубе 3/8", длиной 10D с коротким шлангом 5D.
- Затухание x-y регистратора (рекордера) установлено на ноль.
- Клапан расположен в верхнем правом положении, при котором ручка управления находится сверху.



Рис. 1. Расположение входных / выходных отверстий и выход газа на пилотную горелку

• ОСОБЕННОСТИ

- Входное и выходное подключение сбоку и/или снизу.
- Компактная конструкция и современный дизайн.
- Возможность работы одного клапана на промышленном, природном и сжиженном газе.
- Точки отбора давления на входе и на выходе клапана.
- 100% безопасное отключение и пилотная система безопасности
- Фиксатор блокировки, устраняющий возможность произвольного повторного зажигания основной горелки.
- Встроенный фильтр пилотной горелки и винт регулировки подачи газа к пилотной горелке.
- Одна ручка со встроенным пьезовоспламенителем для ручного включения-выключения и управления пусковым газом.
- Регулятор давления обеспечивает постоянное давление на выходе.
- Одна ручка управления температурой со встроенным термостатом обеспечивает быстрое дискретное и плавное управление во всём диапазоне расходов газа.
- Жиклёр настройки минимального расхода газа.
- Жидкий наполнитель датчика температуры безвреден для окружающей среды.
- Широкий диапазон температуры окружающей среды от 0°C до 80°C.
- Точки крепления имеются снизу и сбоку клапана для удобного размещения в корпусе прибора отопления.
- Компрессионный фитинг 4мм или 6мм для подключения трубки подвода газа к пилотной горелке
- Кабель пьезорозжига

СПЕЦИФИКАЦИЯ

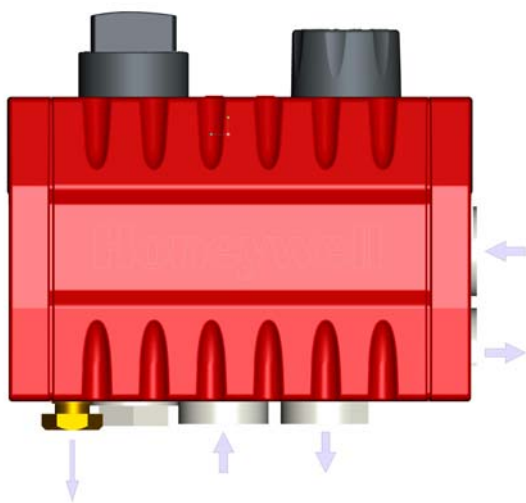
Модель

V9500: энергонезависимый газовый клапан с модулирующим дискретным термостатом

Вариант G: Котловая версия клапана с диапазоном

Вариант E: Конвекторная версия клапана с диапазоном

Регулятор давления

Класс C в соответствии с EN 88

Размеры

Смотрите страницу 8 и 9

Подсоединение газопровода

3/8" цилиндрическая трубная резьба в соответствии с ISO 7-1 для монтажа трубы с внешним диаметром 12 мм.

- Вход и выход на передней части клапана
- Вход и выход на нижней части клапана
- Вход на передней, а выход на нижней части
- Вход на нижней, а выход на передней части

Трубные соединения рассчитаны на изгибающее усилие по группе 2 в соответствии с EN 161.

Подсоединение пилотной горелки

M10x1 для трубки диаметром 4 или 6 мм

Подсоединение термопары

M9x1 мм или M10x1 мм

Датчик температуры

Диапазон настройки	Макс. температура капилляра	L1: Длина баллона	L2: Контактная длина баллона	Длина капилляра	Диаметр баллона
40 ... 90°C	110°C	70 мм	37мм	810мм	8мм
13 ... 35°C	110°C	130 мм	100мм	810мм	8мм

Табл. 1.

Температура окружающей среды 0° ... 80°C

Производительность:

(см. график на странице 6)

1,2 м³/ч воздуха при Δр = 2,5 мбар
(вход на нижней части клапана)

1,15 м³/ч воздуха при Δр = 2,5 мбар
(вход на передней части клапана)

Минимальный расход Q мин ≤ 30% Q макс

Подача газа на пилотную горелку:

Диапазон настройки

0,09...0,003 м³/ч при Δр = 9 мбар.

Диапазон настройки регулятора давления:

2,5 ... 20 мбар.

Максимальное входное давление 50 мбар

Монтаж

На нижней и боковой части клапана имеется монтажные проушины для винта M5.

Точки отбора давления

Патрубки отбора входного и выходного давления Ø 9 мм.

Масса

кг

0,45

ХАРАКТЕРИСТИКИ

Максимально допустимая утечка

Каждый клапан прошёл заводские испытания на соответствие следующим требованиям по утечке:

- Внешняя стенка: 60 см³/ч при 150 мбар
- Клапан безопасности: 20 см³/ч при 6 мбар и 50 мбар
- В режиме пилотного розжига: 5000 см³/ч при 50 мбар
- Тарельчатый клапан в режиме пилотного розжига: 40 см³/ч при 6 мбар и 150 мбар*
- Тарельчатый клапан в режиме основного горения: 40 см³/ч при 6 мбар и 150 мбар*

* - 1000 см³ после К циклов

- Основной клапан: 60 см³/ч при 6 мбар и 150 мбар при настройке температуры + 2°C.

(Поворотом ручки настройки определяется точка открытия клапана. При постоянной температуре баллона ручка настройки поворачивается на 5 градусов назад. Баллон должен находиться при средней температуре диапазона настройки)

Подача газа на пилотную горелку

Подача газа на пилотную горелку регулируется в пределах 0,09...0,003 м³/ч при перепаде давления $\Delta p = 9$ мбар.

Электромагнитный клапан безопасности

Версия 1

Макс. ток удержания магнитной пробки: ≤ 220 мА

Ток отпускания магнитной пробки: 60...100 мА

Версия 2

Макс. ток удержания магнитной пробки: ≤ 220 мА

Ток отпускания магнитной пробки: 60...230 мА

Диапазон выходного давления

Для применений на промышленном / природном газе: 2,5 ... 18 мбар

Для применений на сжиженном газе (LPG) функция блокируется настройкой 50 мбар путём завинчивания винта настройки выходного давления до упора.

Диапазон настройки термостата

40 ... 90°C

15 ... 35°C

Максимальная температура

110°C

Пьезовоспламенитель

Вероятность воспламенения: 95% при использовании конденсатора 35 пкФ и пилотной горелки фирмы Honeywell.

Точность настройки давления версии с регулятором давления

6% от заданного значения или 1 мбар (большая из этих величин)

Повторяемость настройки давления в версии с регулятором давления

$\pm 0,3$ мбар или $\pm 3\%$ от заданного значения (большая из этих величин)

Срок службы

Термостат

Настройка от одной предельной точки до другой: 10000 циклов

Пружинный выключатель при потоке воздуха с давлением 50 мбар: 50000 циклов

Диапазон регулирования: 250000 циклов

Рабочий цикл

(Выключено - Блок питания включен - Воспламенитель активизирован - Пусковой огонь зажег - Включение - Пусковой огонь зажег - Выключение - Блок питания выключен):

7000 циклов при 20°C

2000 циклов при 80°C

1000 циклов при 0°C

Пьезовоспламенитель

10000 циклов

ГРАФИК ПРОИЗВОДИТЕЛЬНОСТИ



Рис. 2. График производительности V9500

ГРАФИК ТЕМПЕРАТУРЫ

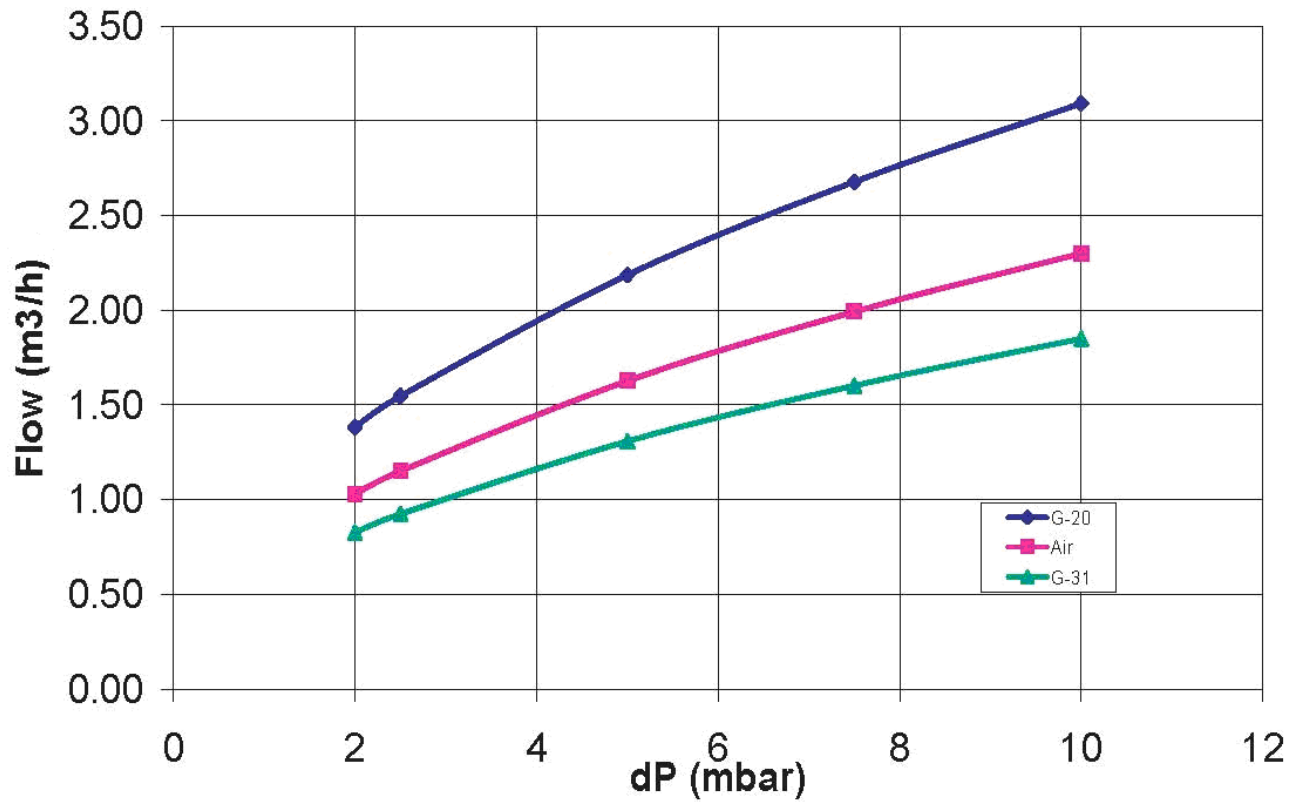

Рис. 3. График температуры V9500

	Диапазон настройки	
	40 ... 90°C	13 ... 35°C
X ₁ : Макс. положение ручки - позиция 7	90°C ⁺⁰ / ₋₅ K	35°C ⁺⁰ / _{-1,5} K
X ₂ : Мин. положение ручки - позиция 1	40°C ⁺⁵ / ₋₁₀ K	13°C ^{+2,5} / ₋ K
X ₃ : Общий дифференциал	< 17 K	< 7 K
X ₄ : Дифференциал мгновенного срабатывания	5 ⁺⁴ / _{-2,5} K	5 ⁺¹ / _{-0,6} K
X ₅ : Макс. диапазон «байпасного» расхода	< 11 K	< 4 K
X ₆ : Диапазон пропорциональности	4 ⁺¹ / _{-2,5} K	1,4°C ^{+0,5} / ₋ K
X ₇ : Гистерезис основного расхода	< 5 K	< 1 K
Влияние температуры окружающей среды	1 : 2.2	1 : 7
Макс. температура чувствительного элемента	110°C	110°C

Табл 2

РАЗМЕРЫ

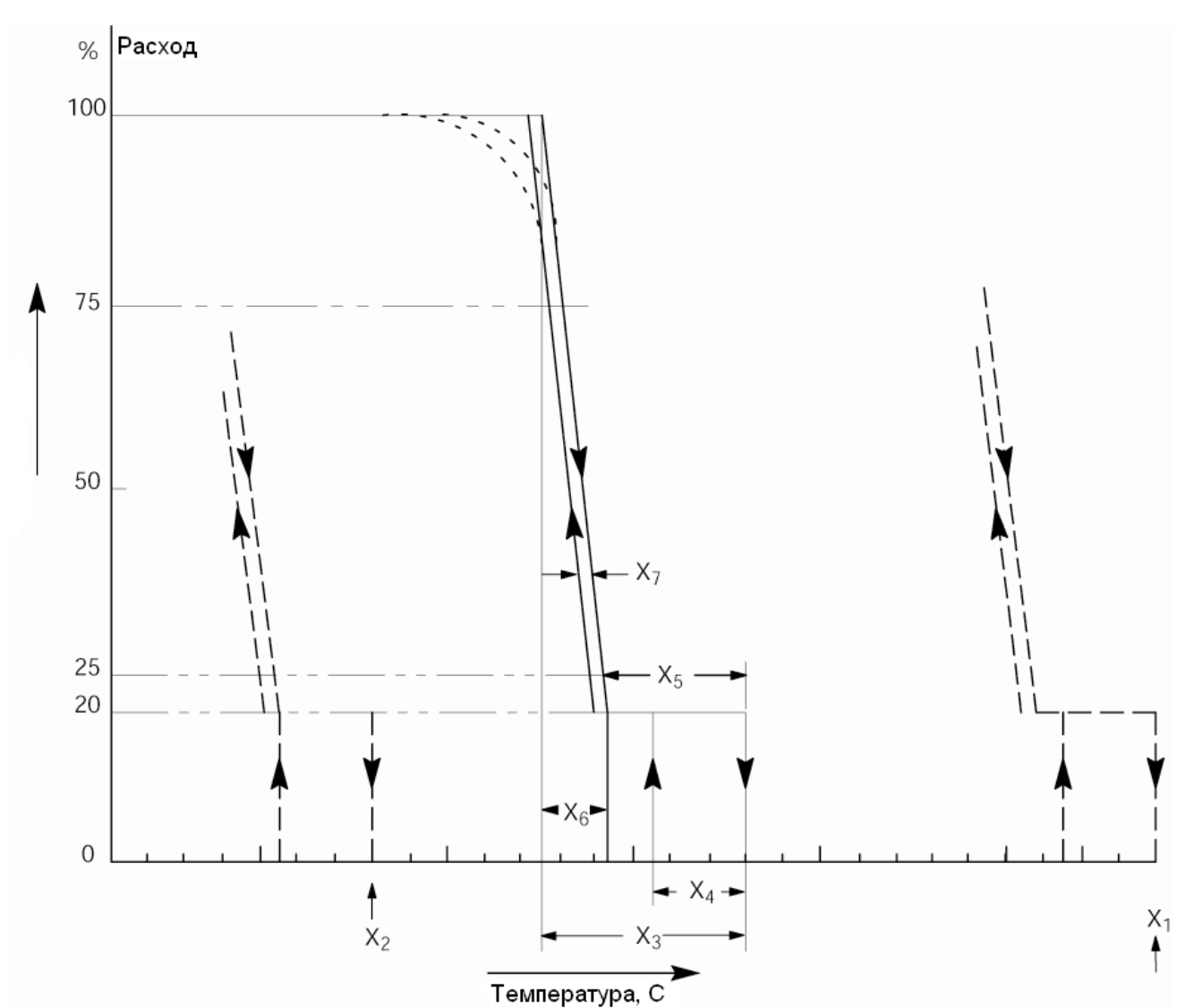

Рис. 4. Монтажные размеры

МОНТАЖ

ВАЖНО

Убедитесь, что монтаж ведёт обученный, опытный персонал.

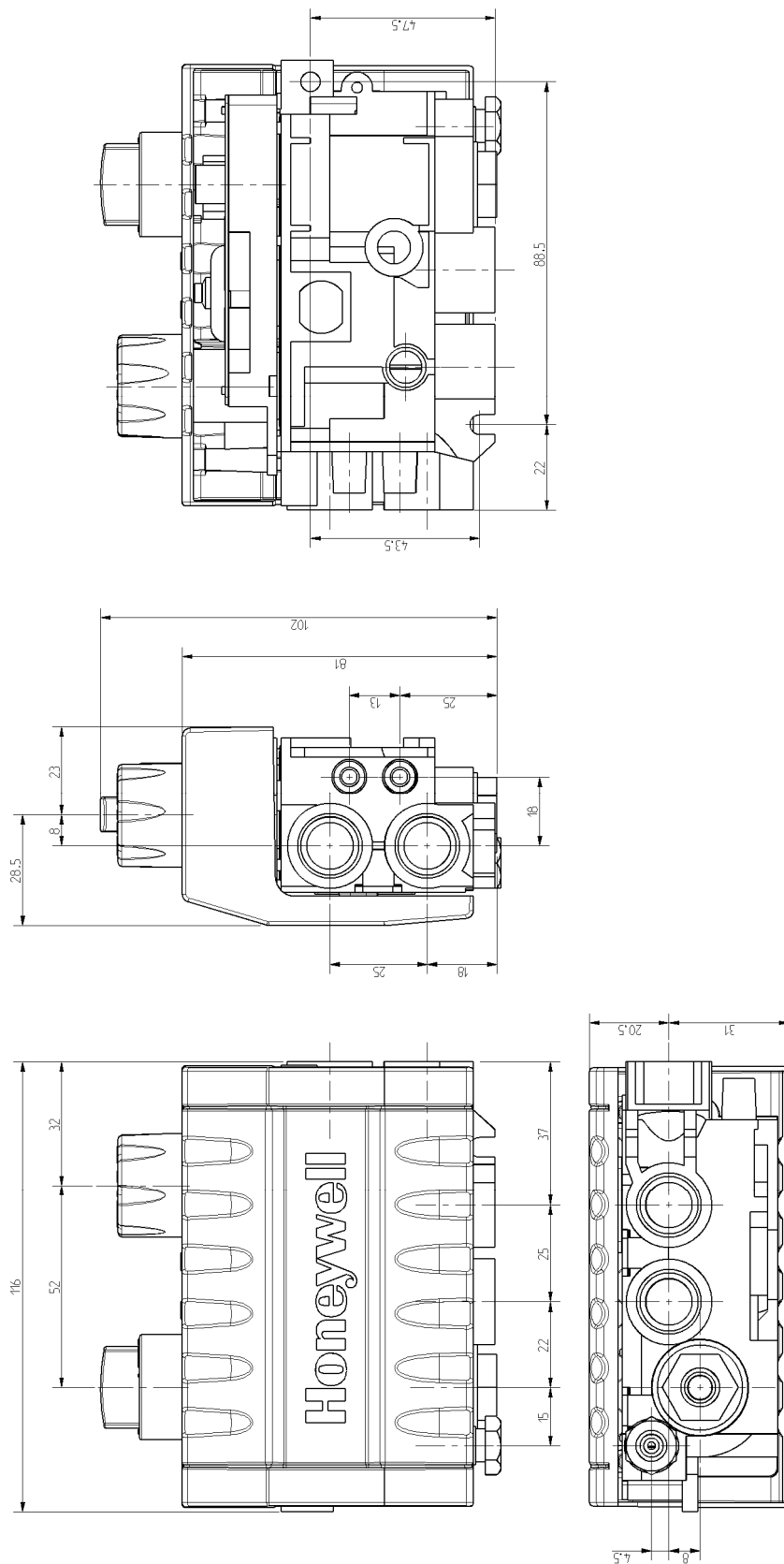
Отключите подачу газа перед проведением монтажных работ.

Монтажное положение

Энергонезависимый газовый клапан может устанавливаться под углом от 0 до 90° от верхнего правого положения, т.е. когда ручки настройки находятся сверху.

Подсоединение основного газопровода

- Убедитесь, что в клапан не может попасть грязь.
- Подрежьте торец трубы и удалите заусенцы.
- Продвиньте уплотнение и манжету по трубе.
- Вставьте трубу во входное (выходное) подключение клапана до упора, установите манжету и уплотнение в нужное положение и затяните руками. **Не применяйте герметизирующие составы.**
- При помощи ключа окончательно затяните соединение ещё примерно на один оборот.

Подсоединение пилотной горелки

- Подрежьте торец трубы и удалите заусенцы.
- Наденьте компрессионный фитинг на трубу. Вставьте трубу в разъем выхода пилотной горелки до упора, поправьте фитинг и затяните соединение вручную. **Не применяйте герметизирующие составы.**
- При помощи ключа окончательно затяните соединение ещё примерно на полтора оборота.
- Подсоедините другой конец трубы к пилотной горелке в соответствии с инструкцией завода-изготовителя пилотной горелки.



ПРЕДУПРЕЖДЕНИЕ

Не изгибайте трубу в приборе отопления после окончательной затяжки фитинга, т.к. это может привести к утечке газа в соединении.

Подсоединение термопары

В энергонезависимом газовом клапане предусмотрено электрическое подключение термопары, которое должно быть сухим и чистым; в этом соединении никогда нельзя применять герметизирующие составы. Для получения надежного электрического соединения после того, как резьба затянута вручную, достаточно окончательно затянуть соединение с помощью ключа ещё на 1/4 оборота. Избегайте острых изгибов термопары при монтаже (минимальный радиус 2,5 мм).

Монтаж прерывателя/размыкателя цепи термопары (опция)

- Легко вкрутите прерыватель в гнездо термопары вручную.
- Вставьте наконечник АМР в пластиковую направляющую прерывателя.
- Вкрутите термопару в прерыватель вручную и затяните окончательно ключом на 1/4 оборота.

Выполните тест на наличие утечек газа



ВНИМАНИЕ

ОПАСНОСТЬ ПОЖАРА ИЛИ ВЗРЫВА МОЖЕТ ПРИВЕСТИ К РАНЕНИЯМ, ЛЕТАЛЬНОМУ ИСХОДУ ИЛИ МАТЕРИАЛЬНОМУ УЩЕРБУ

Каждый раз при проведении монтажных работ используйте насыщенный мыльный раствор для проверки наличия утечек газа.

Тест на наличие утечек газа

- Смажьте все трубные соединения, ведущие к газовому клапану, насыщенным мыльным раствором. Мыльные пузыри будут указывать места утечки газа.
- Если утечка газа обнаружена, то подтяните трубное соединение.
- Находитесь на безопасном расстоянии при розжиге основной горелки для предотвращения телесных повреждений из-за обратной вспышки пламени, вызванной возможными скрытыми утечками газа. Розожгите основную горелку.
- При работающей основной горелке смажьте все трубные соединения (включая адаптеры/переходники), а также вход и выход газового клапана насыщенным мыльным раствором или другой сертифицированной жидкостью для определения утечек газа.
- Если обнаружены новые утечки газа, то следует подтянуть трубные соединения
- Если утечка газа не устраняется, то следует заменить деталь, в которой происходит эта утечка газа.



ПРЕДУПРЕЖДЕНИЕ

Не допускайте попадания мыльного раствора на электрические соединения.

Размещение термобаллона

Чувствительный элемент нужно размещать в том месте, где требуется контролировать температуру.

ФУНКЦИОНИРОВАНИЕ

Работа пилотной системы безопасности пускового газа осуществляется манипуляцией ручки управления с нанесёнными символами, показывающими розжиг и отключение системы.

Процедура розжига

- Ручка управления в исходном положении «выкл.» - все выключено.
- Поверните ручку управления против часовой стрелки (не нажимая) в положение «пилот» до упора.
- В этом положении надавите её вниз и подождите 5 секунд.
- Продолжая удерживать ручку в нажатом состоянии, поверните её дальше против часовой стрелки до упора в положение «розжиг».
- Продолжайте удерживать ручку управления нажатой в этом положении еще 10 секунд, чтобы термopара нагрелась от пламени пилотной горелки и удерживала магнитную пробку.
- Теперь отпустите ручку управления в этом положении и в отпущенном положении поверните дальше против часовой стрелки до упора в положение «горение».
- Если пламя пилотной горелки не установилось, повторите все описанные шаги, начиная от положения «выкл.», при этом перед новой попыткой розжига подождите, по крайней мере, 1 минуту для охлаждения термopары.

Процедура отключения

- Поверните ручку управления по часовой стрелке до упора в положение «розжиг».

- В этом положении нажмите ручку управления вниз и, удерживая нажатой, поверните по часовой стрелке до упора в положение «пилот» и отпустите.
- Поверните ручку по часовой стрелке до упора в положение «выкл.».

ПРИМЕЧАНИЕ:

Механическое устройство безопасности предотвращает поворот ручки управления в положение «розжиг» пока термopара не остынет достаточно и только затем разблокирует ручку управления.

Настройка температуры

- Для повышения температуры помещения вращайте ручку термостата против часовой стрелки по направлению возрастания цифровых символов от «1» до «7». Для понижения температуры – соответственно по часовой стрелке по направлению убывания цифровых символов.
- Для начала установите ручку термостата примерно посередине шкалы, т.е. в положение «3» или «4» и подождите, по крайней мере, два часа для определения в дальнейшем оптимальной настройки нагревательного прибора. После этого повышайте или понижайте настройку температуры по мере необходимости.

НАСТРОЙКИ И ОКОНЧАТЕЛЬНАЯ ПРОВЕРКА

ВАЖНО

Настройки должны производиться только квалифицированным персоналом.

Перед выполнением настройки необходимо снять крышку клапана.

Если изготовитель оборудования предоставляет инструкции по проверке, сервису и техническому обслуживанию, то внимательно следуйте этим инструкциям. Если такие инструкции отсутствуют, то следуйте процедуре, описанной ниже.

Снятие крышки

- Открутите два винта, крепящие пластиковую крышку клапана.
- Снимите крышку вверх.



Рис. 5. Снятие пластиковой крышки.

Настройка пилотного пламени

Энергонезависимый клапан поставляется с настройкой пилотного пламени на максимум. Обратитесь к инструкциям изготовителя пилотных горелок чтобы определить нужную интенсивность пилотного пламени.

Если требуется настройка, то проворачивайте винт настройки по часовой стрелке для уменьшения пилотного пламени и против часовой стрелки для увеличения пилотного пламени.



Рис. 6. Регулировка пилотного пламени

Настройка выходного давления

- Проверьте ввод в отопительный прибор с помощью расходомера газа или манометра, подключенного выходному патрубку.
- Снимите пластиковую крышку для доступа к винту настройки регулятора давления.
- Медленно вращайте винт настройки маленькой отвёрткой, пока не установится требуемое давление газа. Для повышения давления вращайте винт по часовой стрелке, а для понижения давления – против часовой стрелки.
- Установите крышку в исходное положение, зафиксировав двумя винтами.

Для применений на сжиженном газе регулятор давления должен быть полностью зажат путём завинчивания винта настройки до упора.

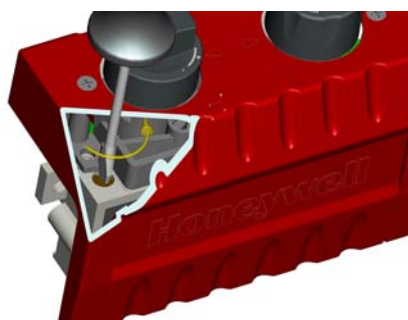

Рис. 7. Регулировка выходного давления
Винт регулировки минимальной мощности
Завинчивая винт, вы уменьшаете минимальную мощность клапана. Вывинчивая, соответственно вы увеличиваете минимальную мощность клапана.



Рис. 8. Регулировка минимальной мощности

Окончательная проверка

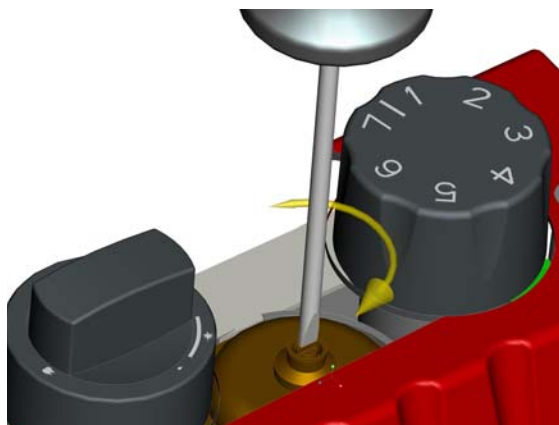
После любой настройки запустите отопительный прибор в работу. Пронаблюдайте работу оборудования несколько полных циклов, чтобы убедиться, что все компоненты функционируют нормально

УСТРАНЕНИЕ НЕИСПРАВНОСТЕЙ

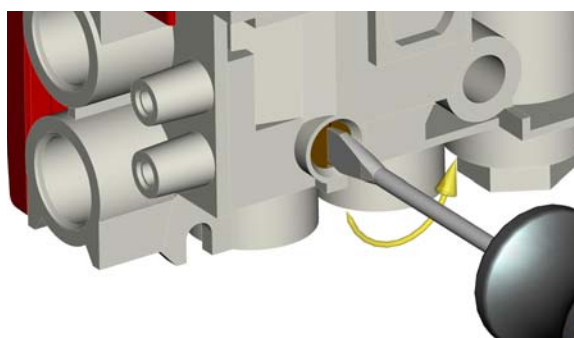
ПРИМЕЧАНИЕ

Если требуемый ток не генерируется комбинацией «пилотная горелка - термopара», то термоэлектрическая цепь безопасности отсекает подачу газа к основной горелке.

Если пилотная горелка не разгорается

Возможные причины:

- Перекрыт кран подачи газа, нет подачи газа.
- Закрыт предохранительный клапан, нет подачи газа.
- Ручка управления не была нажата.
- В трубке пилотной горелки всё ещё есть воздух. Продуйте трубку пилотной горелки путём нажатия ручки управления на 1 минуту и повторите попытку розжига пилотной горелки
- Пламя пилотной горелки очень малое. Для правильной настройки см. «Настройка пилотного пламени».

Если пилотное пламя гаснет

- Неправильная настройка пилотного пламени. Для правильной настройки см. «Настройка пилотного пламени»
- Подключение термopары к клапану/прерывателю цепи термopары недостаточно надежное. Убедитесь, что это соединение чистое и сухое.
- Неисправность термopары или электромагнитного клапана безопасности. Проверьте термоэлектрическую цепь термopара / электромагнитный клапан безопасности.

Если не работает электромагнитный клапан безопасности

- Снимите электромагнитный клапан безопасности с клапана.
- Установите чистый и сухой оригинальный клапан безопасности Honeywell.
- Проверьте работоспособность и отсутствие утечек газа.

КОНСТРУКЦИЯ И ПРИНЦИП ДЕЙСТВИЯ

Предохранительный механизм пускового устройства

Пусковое устройство обеспечивает ручной розжиг и отсечку подачи газа к горелке. Пусковое устройство имеет встроенный предохранительный механизм, который обеспечивает закрытое положение клапана безопасности в случае временного перебоев подачи газа до тех пор, пока не установится пилотное пламя.

Пилотная система безопасности состоит из термозлемента (термопары) и электрического предохранительного устройства (электромагнитного клапана).

Поворотом ручки управления можно открывать и закрывать основной и пилотный газ по мере необходимости.

В положении «горение» открыты оба канала подачи газа - основной и пилотный, а в положении «розжиг» и «пилот» - только пилотный.

Когда пилотный газ отключен, то «блокиратор» заходит в паз и предотвращает немедленный перезапуск отопительного прибора. Только через время, необходимое для охлаждения термопары (время отпускания), «блокиратор» можно вывести из паза и произвести розжиг пилотной горелки. Таким образом, предохранительный механизм пускового устройства удерживает клапан безопасности в закрытом состоянии.

Подача пилотного газа открывается, когда ручка управления нажата или находится в положении «горение».

При повороте ручки управления из положения «пилот» в положение «розжиг», пьезовоспламенитель активируется и зажигает пилотную горелку. После выдержки времени около 10 секунд ручку можно отпустить и перевести в положение «горение».

Газ основной горелки подается на регулятор давления через тарельчатый клапан. Пружина настройки находится на диафрагме, которая контролирует давление газа после диска клапана.

Регулирование давления

Регулируя силу упругости пружины с помощью винта настройки, можно установить требуемый уровень выходного давления для промышленного и природного газа. Для сжиженного газа регулятор давления переводится в полностью открытое положение путём завинчивания винта настройки до упора.

Регулятор температуры

Пропорциональный термостат расположен после регулятора давления. Термостат работает по принципу температурного расширения жид-

кости. Он состоит из цилиндрического чувствительного элемента и латунного сильфона, которые соединены капилляром. В этой системе расширяющаяся жидкость находится в герметично запаянном сосуде (сильфоне). Любое изменение температуры чувствительного элемента передаётся на шток сильфона.

Температура чувствительного элемента сравнивается с температурой, заданной ручкой настройки. Требуемое положение сразу двух клапанов (дискретного и пропорционального) активируется механизмом мгновенного действия. В процессе открытия сначала открывается дискретный клапан и открывает ограниченный расход газа из соответствующего отверстия в зависимости от типа газа; если требуется больше тепла, то начинает открываться пропорциональный клапан и на выходе потоки этих клапанов смешиваются. Если требуется меньше тепла, то процесс происходит в обратном порядке.

По графику температуры стр.7. можно определить рабочую область основного расхода газа и температуру переключения. Это значение не допускает выход флуктуаций температуры за пределы комфортной зоны. Между сильфоном и переключателем предусмотрена пружинная защита от кратковременных пиков температуры. Она предотвращает выход из строя диафрагмы при повышенных температурах.

Пилотный газ

Пилотный газ через тарельчатый клапан сначала поступает на газовый фильтр. Этот фильтр задерживает даже мельчайшие частицы грязи и предохраняет дроссель пилотного газа от закупоривания. Расход пилотного газа можно постоянно регулировать с помощью дросселя.

Функция безопасности

В зависимости от положения ручки управления и состояния электромагнитного клапана возможны следующие ситуации:

I. Положение «горение»

- Электромагнитный клапан открыт

Подача основного и пилотного газа открыта предохранительным и тарельчатым клапанами.

- Электромагнитный клапан закрыт

Подача основного и пилотного газа перекрыта тарельчатым клапаном. Кроме этого, внешний упор удерживает ручку управления от нажатия, и, таким образом, от несанкционированного открытия подачи основного газа.

II. Положение «розжиг»

- Электромагнитный клапан открыт.

Основной газ перекрыт тарельчатым клапаном, подача пилотного газа открыта.

- Электромагнитный клапан закрыт.
Основной газ перекрыт тарельчатым и предохранительным клапанами, а пилотный газ закрыт только предохранительным клапаном.
Когда ручка управления нажата, открыта только подача пилотного газа; когда ручка отпущена, предохранительный клапан снова закрывается.

III. Положение «выкл.»

- Электромагнитный клапан открыт
Нагревательный прибор отключается, если основной и пилотный газ перекрыты тарельчатым клапаном. До тех пор, пока термомпара не остынет достаточно, электро-

магнитный клапан безопасности останется открытым. В течение этого времени в режиме OFF «блокиратор» заходит в паз и не позволяет ручке управления повернуться и запустить прибор отопления.

- Электромагнитный клапан закрыт
Основной и пилотный газ перекрыты тарельчатым и предохранительным клапанами. «Блокиратор» отжат электромагнитным клапаном из паза, так что нагревательный прибор можно запустить снова.

Перекрытие предохранительного клапана в случае перебоя подачи газа происходит при любом промежуточном положении ручки управления. Совмещенная в одной ручке управления подачей газа и активация пьезоэлемента допускает возможность розжига только тогда, когда основной газ перекрыт.

ИНФОРМАЦИЯ ДЛЯ ЗАКАЗА

При размещении заказа укажите:

- Номер модели энергонезависимого газового клапана.
- Версию клапана (конвекторный или котловой)
- Конфигурация входов / выходов
- Резьбовое подключения термопары (M9x1 или M10x1)
- Коды заказа необходимых запасных частей и аксессуаров: см. «Запасные части и аксессуары»



Рис. 9. Пример кода заказа

ЗАПАСНЫЕ ЧАСТИ И АКСЕССУАРЫ

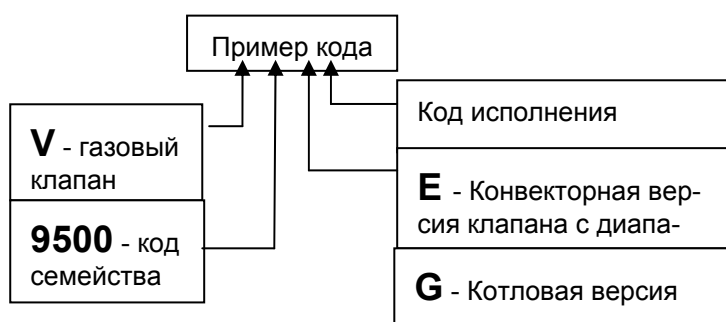

ВНИМАНИЕ

Установка всех частей, аксессуаров и дополнительных компонентов должна производиться только квалифицированным персоналом. Следуйте всем инструкциям по монтажу, содержащимся в упаковках.

Убедитесь, что выбор запасной части, аксессуара или компонента произведен правильно. Спецификация изделий находится в упаковке.

Замените старые прокладки новыми, поставляемые в упаковке, и проведите тест на наличие утечек после подачи газа.

После завершения монтажных работ обязательно проведите тест на отсутствие утечек газа.

После установки всех аксессуаров также проверьте работу устройства.

Запасные части

Описание	Кол-во в упаковке	Код заказа
Крышка с винтом	100	45.900.401-054B
Компрессионный фитинг Ø6 мм для трубки пилотной горелки	200	45.900.402-020B
Зажимная гайка для присоединения трубки пилотной горелки Ø4 мм	200	45.900.402-014B
Втулка для присоединения трубки пилотной горелки Ø4 мм	200	45.900.402-015B
Зажимная гайка для присоединения газовой трубки Ø12 мм	200	45.900.402-013B
Втулка для присоединения газовой трубки Ø12 мм	200	45.900.402-016B
Зажимная гайка и втулка для присоединения газовой трубки Ø10 мм	200	45.900.402-021B
Термопара с присоединением M9x1, длиной 900 мм	100	Q309A3018B
Термопара с присоединением M10x1, длиной 750 мм	100	Q335A1031B
Прерыватель цепи термопары (ЕСО-разъем)	200	45.900.404-006B
Заглушка входного / выходного отверстий с уплотнением круглого сечения	200	45.900.402-043B
Кабель пьезорозжига для подключения электрода розжига	200	45.900.411-002B